

INTERRUPTOR INDUSTRIAL C/TAPA SIMPLE 15A IRS/T15

CARACTERÍSTICAS TÉCNICAS

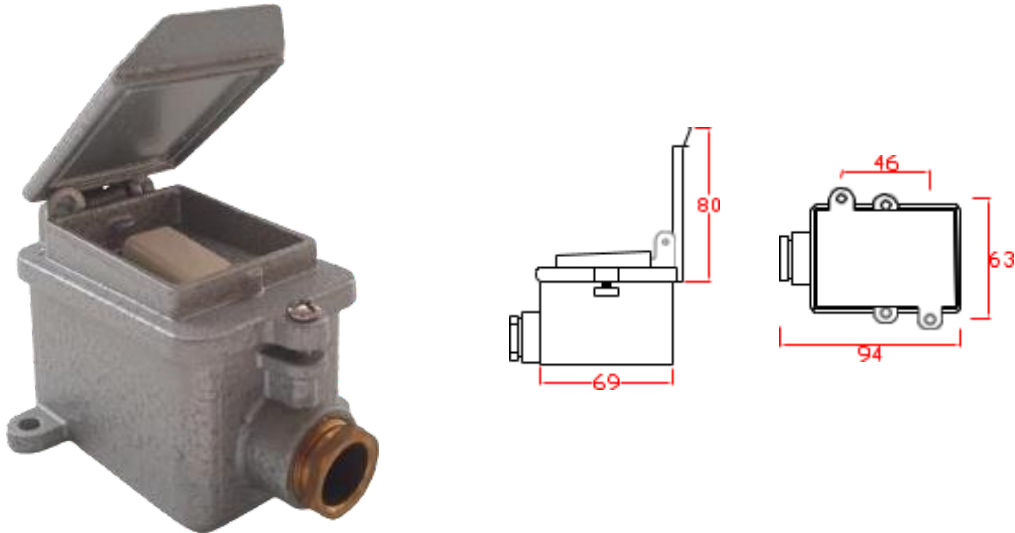

CUERPO: Estructura de aleación de aluminio. Stove bolts de acero inoxidable. Dados italianos de 15 A. Pintura al horno color gris martillado. Conexión con cable vulcanizados o tubería eléctrica de ½" NPT.

PRENSAESTOPA / PRENSACABLE: De bronce para cables de 7-10mm de diámetro exterior que brindan hermeticidad contra el polvo y humedad.

EMPAQUETADURA: De neopreno, resistente al calor.

DIMENSIONES EXTERNAS: 94 x 63 x 60 mm

PESO APROX.: 0.3 KG.

DETALLES ADICIONALES: Protección contra el polvo y la humedad, modelos con tapa o sin tapa. Monofásicos, bipolares o unipolares. Adosables a superficies planas.

USOS: Por su estructura sólida y resistente a impactos puede ser usado en talleres mecánicos, automotrices, embarcaciones navales, campos mineros, salas de máquina, etc.