

INTERRUPTOR INDUSTRIAL S/TAPA SIMPLE HERMÉTICO 15A IRS/H15

CARACTERÍSTICAS TÉCNICAS

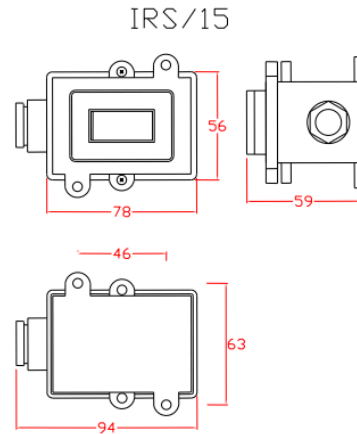

CUERPO: Estructura de duraluminio inyectado. Pernos galvanizados de 5/32" Ø. Dado italiano de 15A. Pintura al horno color gris martillado.

PRENSAESTOPA: De bronce para cables vulcanizados de 8-10mm de diámetro exterior o para empalmar con tuberías de ½" NPT.

EMPAQUETADURAS: De neopreno, para mayor hermeticidad, resistente al calor y al medio ambiente. Protector de interruptor a prueba de agua.

DIMENSIONES: 94 x 63 x 59 mm

PESO APROX.: 0.25 Kg.

DETALLES ADICIONALES: Protección del polvo y la humedad, Preguntar por modelos con tapa. Monofásicos, bipolares o unipolares. Adosables a superficies planas.

USOS: Por su estructura sólida y resistente a impactos puede ser usado en talleres mecánicos, automotrices, embarcaciones navales, campos mineros y en lugares donde se desarrollen trabajos pesados o se necesite artículos a prueba de agua.