

TOMACORRIENTE DOBLE 20AMP PARA TRABAJO PESADO TRD/20AU

CARACTERÍSTICAS TÉCNICAS

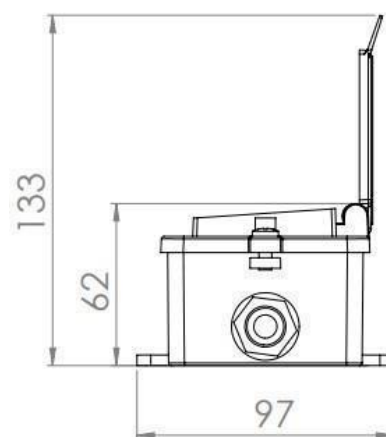
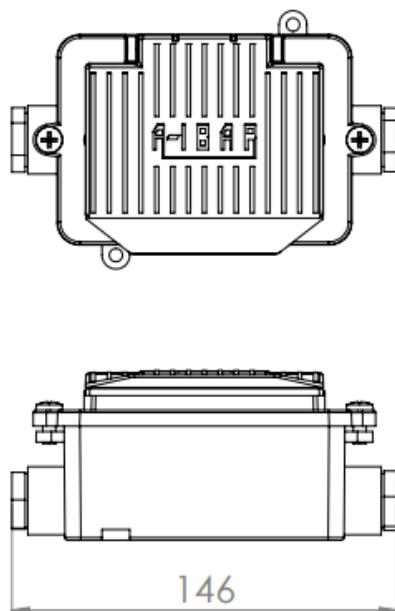

CUERPO: Estructura de aluminio fundido. Pernos galvanizados de 5/32" Ø. Tomacorriente de **20 AMP universal**. Pintura al horno color gris martillado.

PRENSAESTOPA: De bronce para cables vulcanizados de 8-10mm de diámetro exterior o para empalmar con tuberías de 1/2" NPT.

EMPAQUETADURAS: De neoprene resistente al calor.

GRADO DE PROTECCIÓN: IP64

PESO APROX: 0.42 Kg

DIMENSIONES: 15 x 7.5 x 6.8 cm de altura.

DETALLES ADICIONALES: Protección contra el polvo y la humedad. Adosables a superficies planas. Otras configuraciones NEMA disponibles a solicitud del cliente.

USOS: Por su estructura sólida y resistente a impactos puede ser usado en: Talleres mecánicos, automotrices, embarcaciones navales, campos mineros, salas de máquina, etc.