

## PANTALLA DE 24" PULGADAS DE DIAMETRO

### CARACTERÍSTICAS TÉCNICAS

---

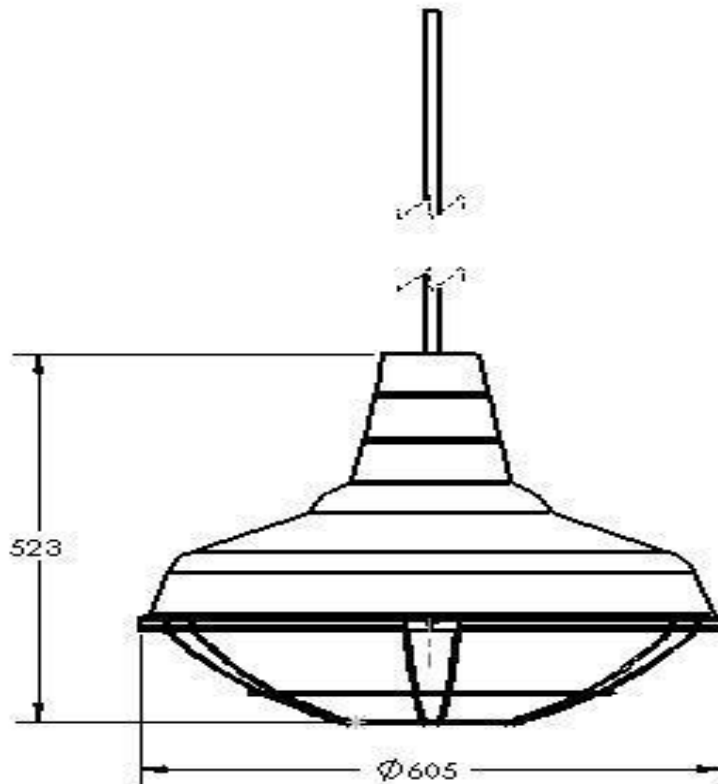

**CUERPO:** Pantalla repujada de aluminio y rejilla de protección de alambre galvanizado.

**PORTALÁMPARA:** Socket de loza E-40 o E-27 de acuerdo a la necesidad

**PESO APROX:** 2,90 Kg.

**DIMENSIONES:** 52cm alto x 60cm diámetro mayor

**DETALLE ADICIONALES:** Se puede adaptar al uso de focos ahorradores o LED. Acabado exterior de colores de acuerdo al proyecto.

**MONTAJE:** En posición vertical tipo colgante mediante tubo de ½" con canopla

**USOS:** Iluminación de tiendas deportivas restaurantes, y para otros tipos de iluminación de interiores

---