

## CAJA HERMETICA CIEGA PLUS – CHG/P105

### CARACTERÍSTICAS TÉCNICAS

---

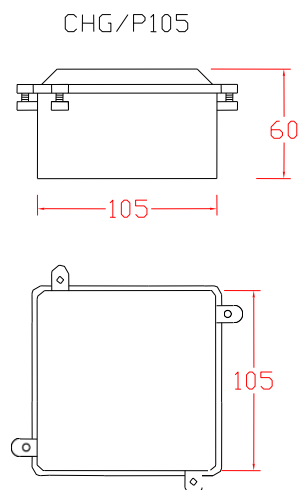

**CUERPO:** Estructura cuadrada de aleación de aluminio fundido por inyección, tapa con Stovebolts de acero inoxidable. Adosables a superficies planas.

**PINTURA:** Al horno de color gris martillado para protección y mayor resistencia a la corrosión y medio ambiente.

**EMPAQUETADURA:** De nitrilo para mayor hermeticidad, durabilidad, resistente al calor y medio ambiente.

**GRADO DE PROTECCION:** IP66 / Fabricado bajo la norma IEC 60529

**PESO APROX:** 0.4 KG.

**DETALLES ADICIONALES:** Completamente herméticos y resistentes. Se pueden personalizar las salidas según las necesidades del cliente.

**USOS:** Instalaciones a la intemperie, para protección de interruptores, llaves magnéticas. Conexiones que deben quedar aisladas de polvo y humedad, en frigoríficos, para protección de empalmes eléctricos con cajas de larga durabilidad y mínimo mantenimiento.

